

# Rahlstedt Pistenplan

## Bahn 1:

### Trockenheit :

Bälle: Deutschmann Chawär, Ravensburg WDM 2013 Wesel (Speckling) ,  
weiche Zentrierbälle

Links in den Endkreis am besten über blaue Ablege-Linie einspielen normal auf zwei  
Banden.

Kommt auch gerne mal auf dritte Bande.

### Bei Nässe :

Bälle : 083,084, Amigo, Bel Ami oder Ähnliches Über  
linke Vorbande im Direktlauf oder linken Rücklauf.

Temposchlag

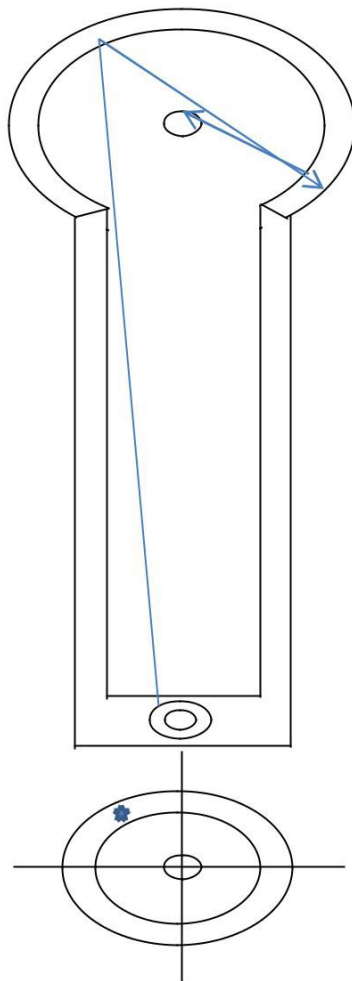

**Bahn 2:**  
**Trockenheit / Nässe selber Schlag**

**Bälle:** MG A, Migo Bull Eye, Heven oder ähnliches.....

Über rechte Bande an die rechte Platte.

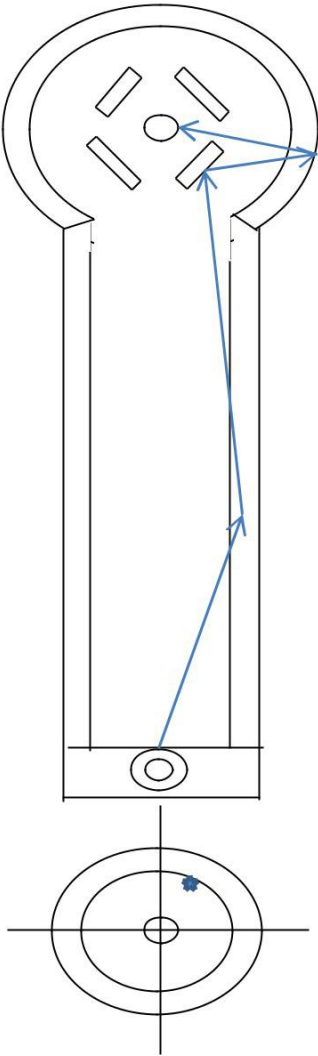

# Bahn 3:

Trockenheit / Nässe selber Schlag

**Bälle :** Diverse z.B. 3D 252 nur Medium Lackiert, Amigo, 083 , M&G STARBALL  
DM 2015 Florian Wietz , SV Golf EC 2004 Spoordonk

Bahn zieht vorne leicht nach links !

Gute Ass-Chancen ! (durch eine V - Schiene im Auslauf )

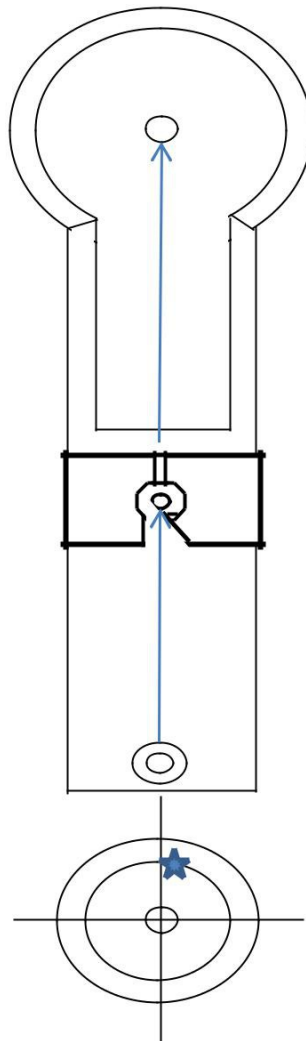

# Bahn 4:

**Trockenheit / Nässe selber Schlag**

## **Bälle:**

Auf Sicherheit: allgemein langsame Bälle

Angriffschlag: 3D 864 ML , original Reisinger 30 allgemeine  
Röhrenbälle Vorne zieht die Bahn leicht nach links

## **Problem bei Angriffschlag:**

geht der Ball nicht auf Rücklauf rein, liegt er in der Regel ganz am Hindernis.

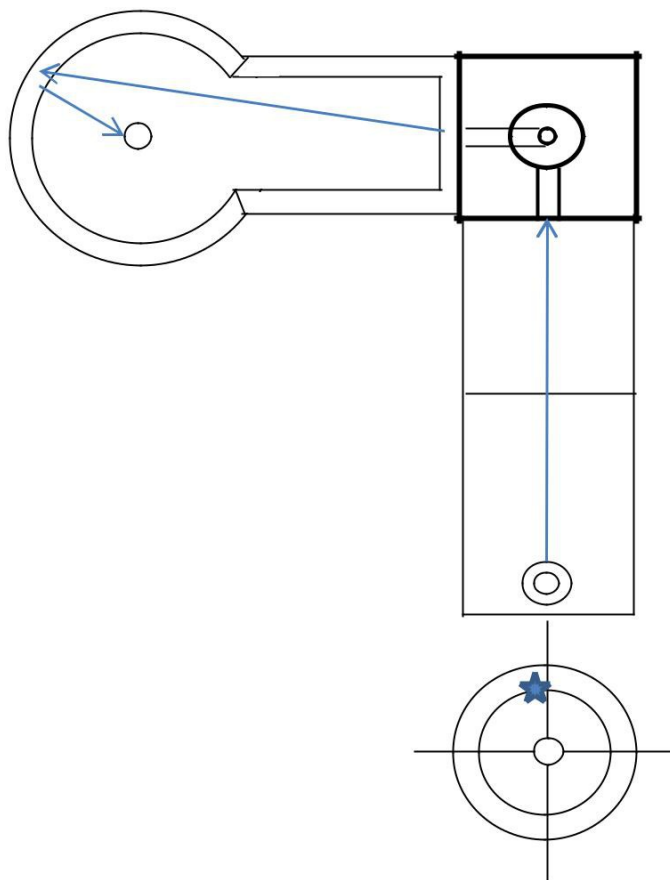

# Bahn 5:

Trockenheit / Nässe selber Schlag

Bälle: MG A, Heven oder ähnliches.....

In mittlerem Tempo die Schräge rein spielen und die Bande zwischen den Hindernis-Steinen nutzen. *Sehr Tempo-empfindlicher Verlauf zum Loch.*

**Trotzdem gute Ass-Chancen !**

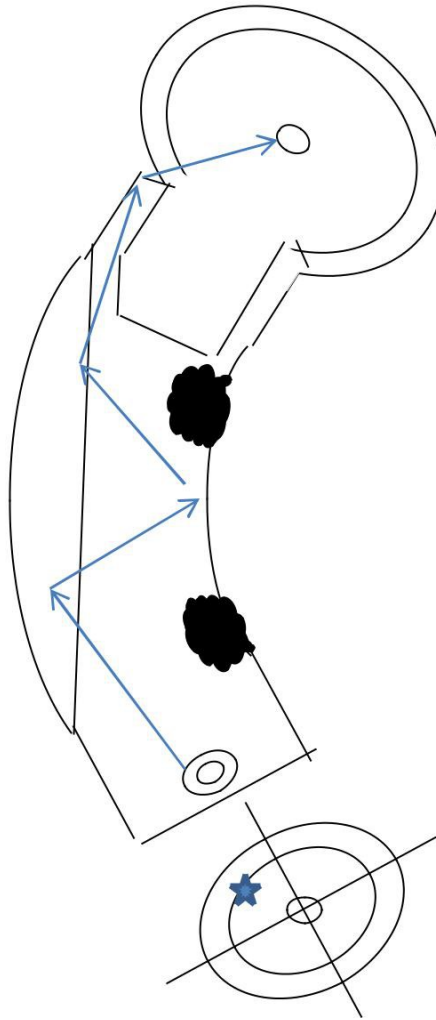

# Bahn 6:

Trockenheit / Nässe selber Schlag

Bälle: MR Grenchen , MR Grenchen +2, MR Grenchen +4 oder ähnliches.....

Über linke Vorbande spielen, linker Rücklaufschlag

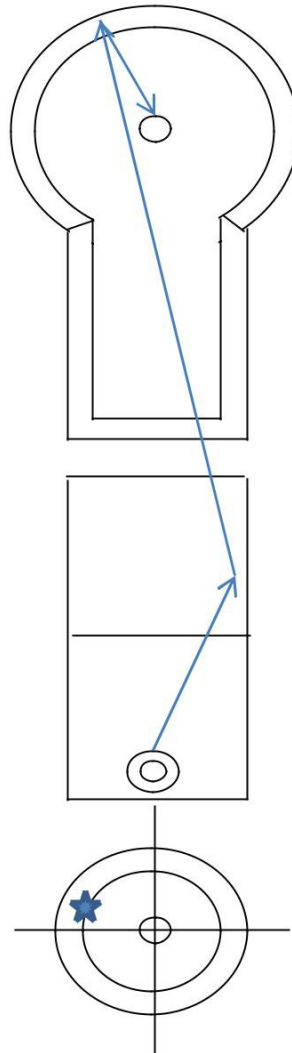

# Bahn 7:

Trockenheit / Nässe selber Schlag

**Bälle:** Stein, MG A , Heven oder ähnliches.....

Sehr guter Endkreis ! Kaum Liegenbleiber !

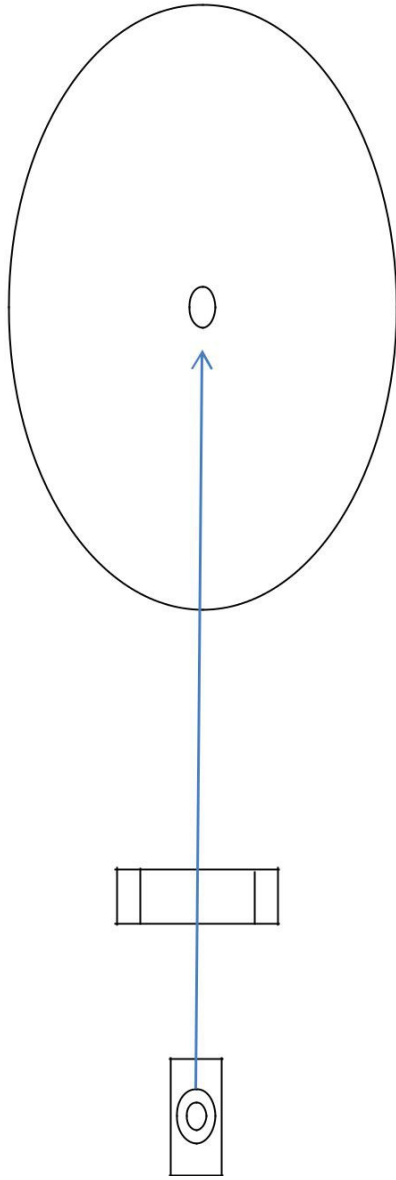

# Bahn 8:

Trockenheit / Nässe selber Schlag

Bälle: H2, H3, N, Classic 2, Nifo 2 oder ähnliches.....

Vorne leicht nach rechts spielen, Bahn zieht im Verlauf leicht nach links .

Sehr enges Hindernis !ASSE möglich aber doch selten.

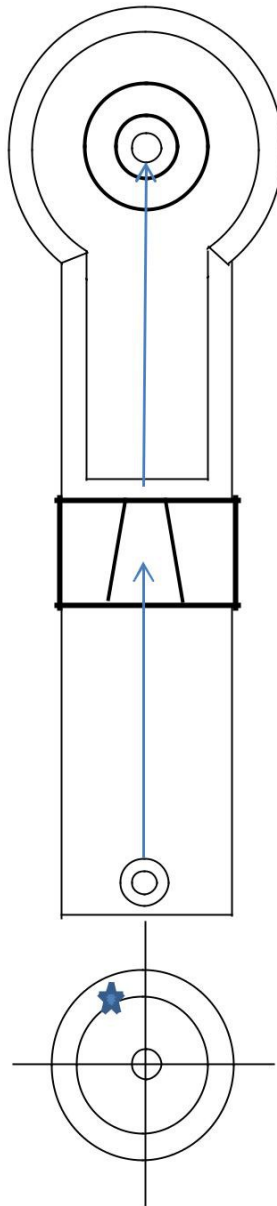



# Bahn 9:

Trockenheit / Nässe selber Schlag

Vorlauf Bälle: H 27 , H15, Bamberg Classic oder ähnliches.....

Rücklauf Bälle : Luxemburger, Biebertal oder ähnliches.....

Rücklauf von linker Seite

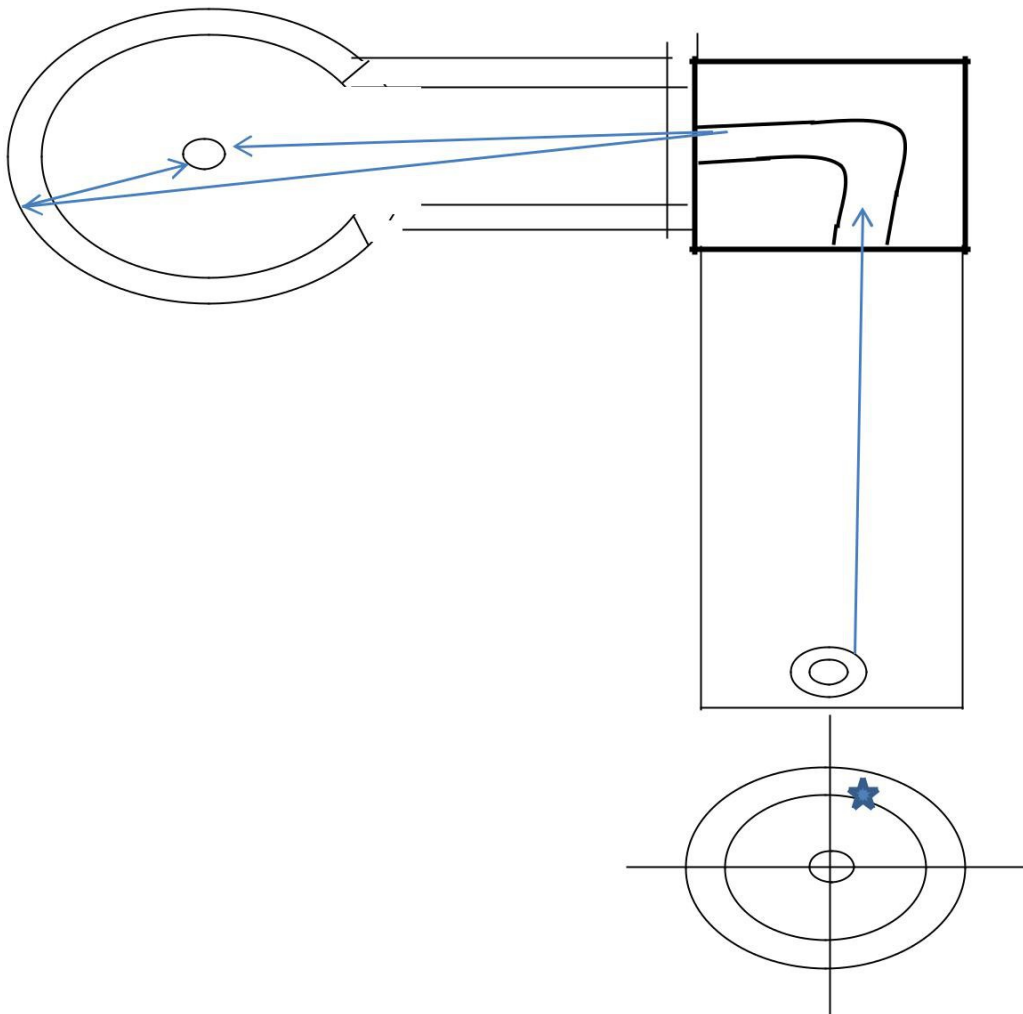

# Bahn 10:

Trockenheit / Nässe selber Schlag

Bälle: Grenchen +6 ,+8,+10, H2, 3D 363 L oder ähnliches.....

Über linke Vorbande auf den ersten Hügel

Rücklauf von rechter Seite

Asse sehr gut möglich !

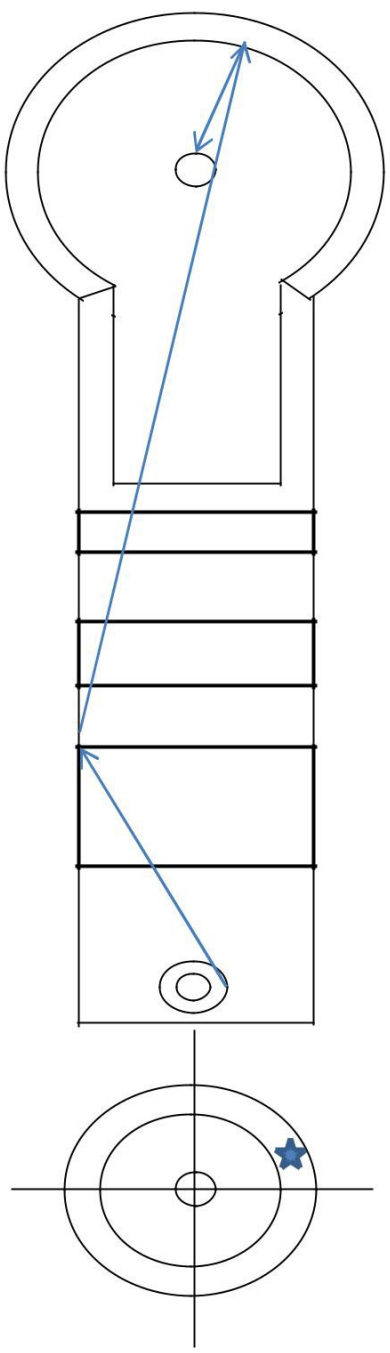

# Bahn 11:

Trockenheit / Nässe selber Schlag

Bälle: Sehr weiche tote Bälle z.B. H 22, H27 oder ähnliches.....

Normaler Verlauf ! Asse sehr gut möglich

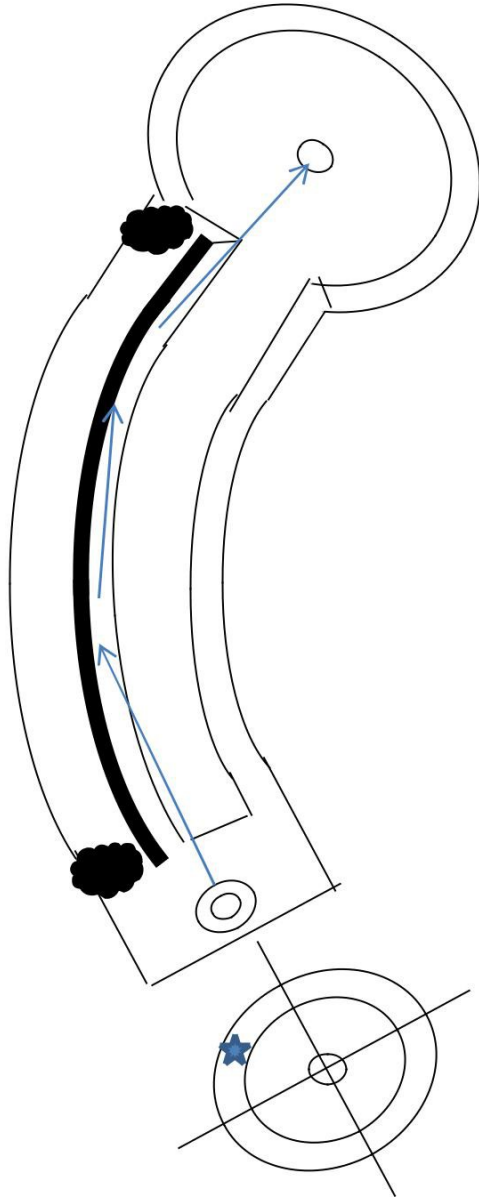

# Bahn 12:

Trockenheit / Nässe selber Schlag

Bälle: Eisele 94, Heven, MG A oder ähnliches.....

Mit rechter Vorbande spielen, Rücklauf von linker Seite.

Asse gut möglich.

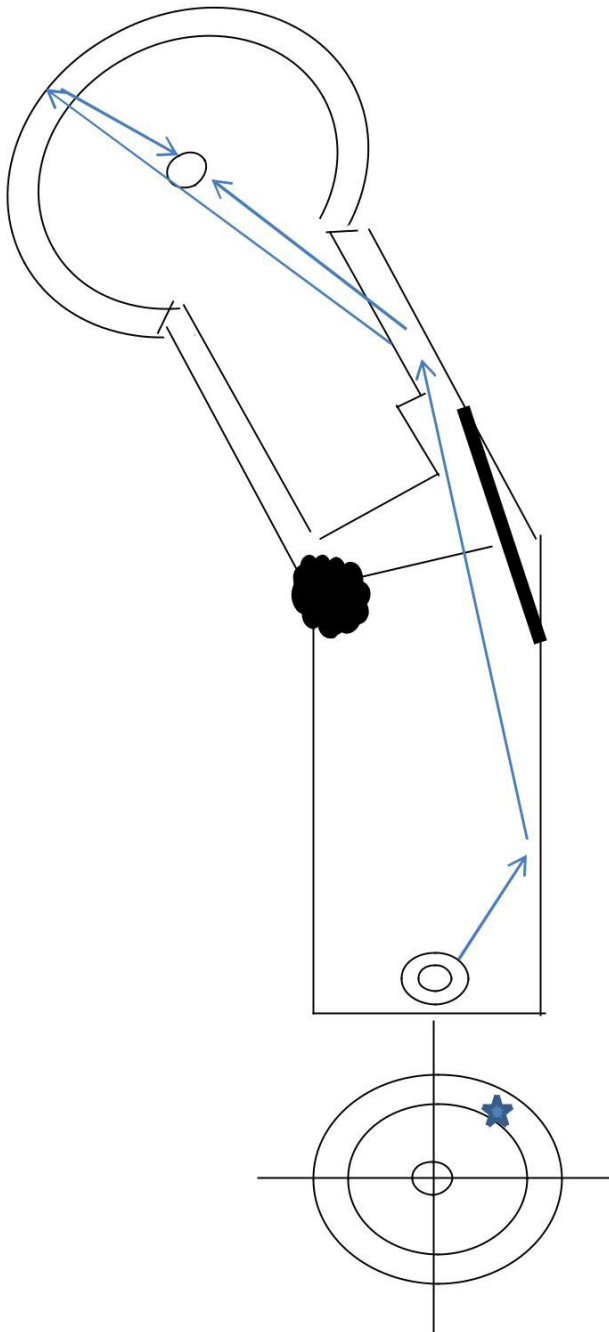

# Bahn 13:

Trockenheit :

Bälle: Chawär, MG D8 r, weiche zentrier Bälle

Auf Doppelbände zentrieren

Nässe : 083- Amigo, Bel Ami oder ähnliches.....

Einfacher Rücklaufschlag , Rücklauf von linker Seite möglich  
Asse sehr gut möglich !

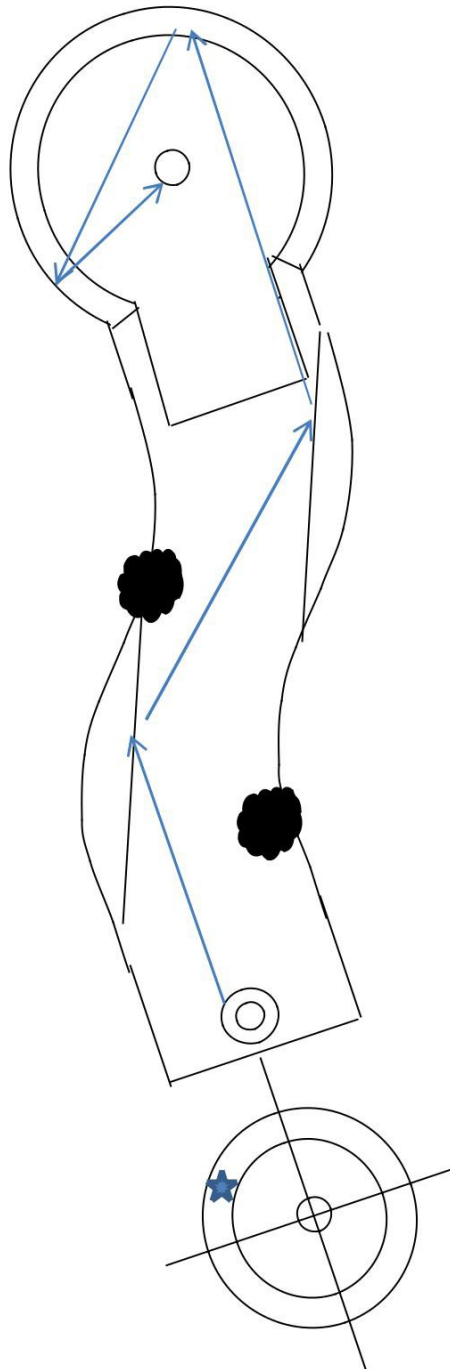

# Bahn 14:

Trockenheit / Nässe selber Schlag

Bälle: AMIGO , Bel Ami, 084 oder ähnliches.....

Mit rechter Vorbande spielen, Rücklauf von linker Seite.

Asse gut möglich. Hin – und Rücklauf !

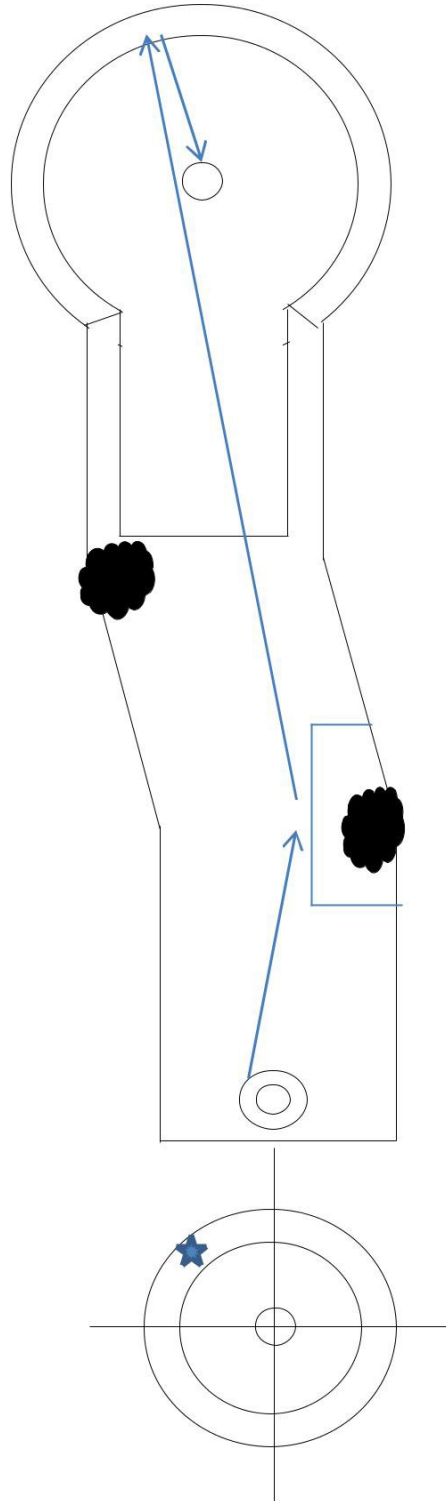

# Bahn 15:

Trockenheit / Nässe selber Schlag

Bälle: H3, Classic 4, World Games oder ähnliches.....

Bahn zieht im Verlauf leicht nach rechts weg. Rücklauf von der rechten Seite.ASSE eher schwierig!

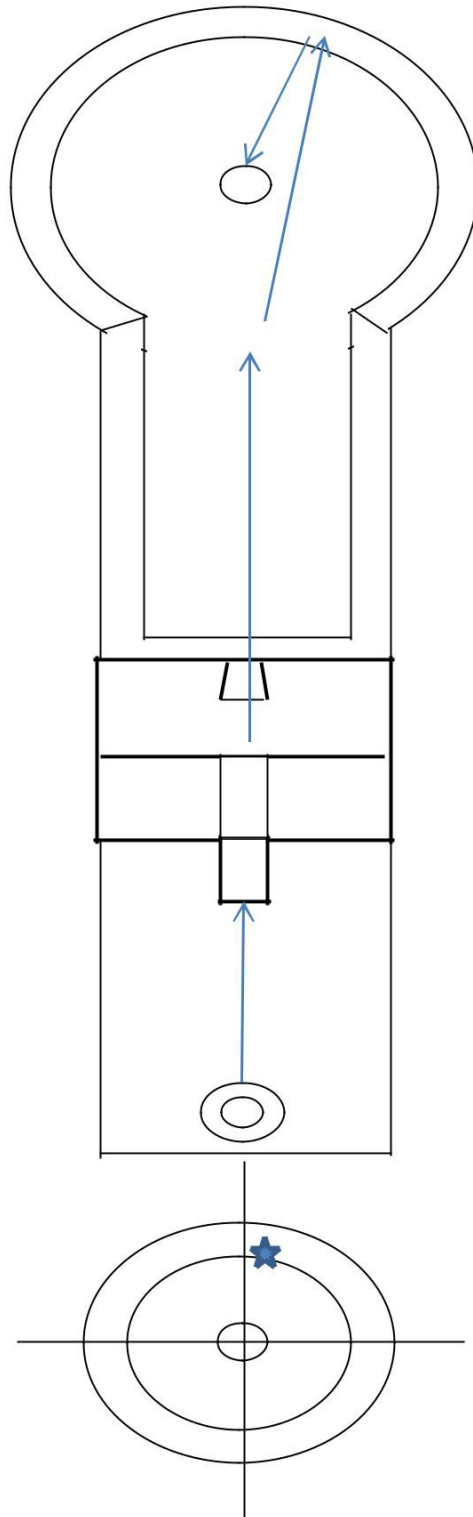

# Bahn 16:

**Trockenheit / Nässe selber Schlag**

**Bälle: kleiner Stein, Acrylball, A1 , allgemeine Röhrenbälle**

Bälle müssen links in den Kreis hineinlaufen und dann von 2 – 4 Uhr den richtigen Zug zum Loch erwischen.

Asse möglich, aber schwer beeinflussbar.

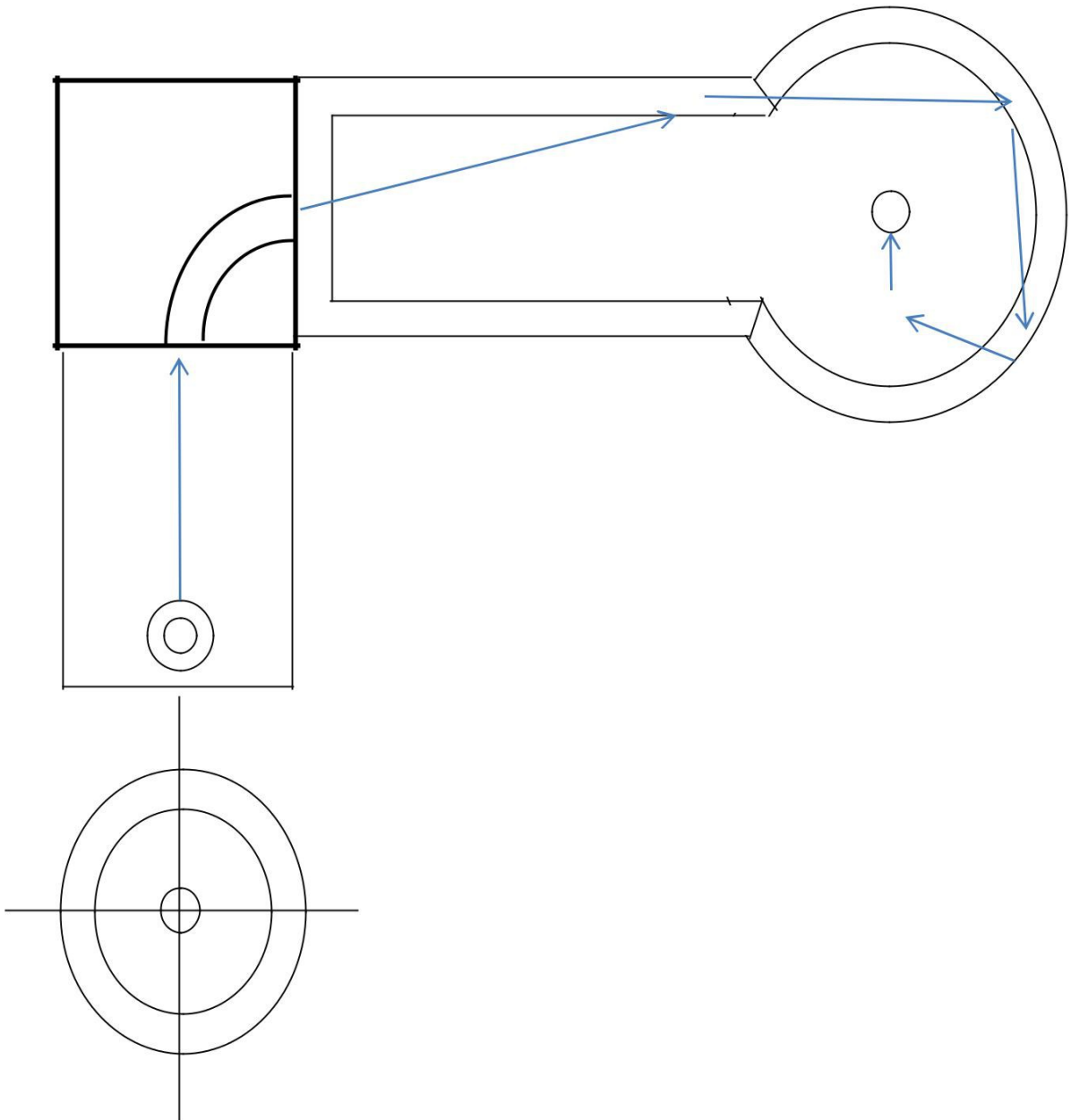



# Bahn 17:

## Trockenheit

**Bälle: Chawär , MG D 8 oder ähnliches.....**

Zentrieren auf Doppelbande. Von rechts nach links in den Kreis einspielen.  
Asse sehr gut Möglich

## Nässe

**Bälle: Amigo, 084 oder ähnliches.....**

Einfacher Rücklaufschlag ! Rücklauf von rechts.

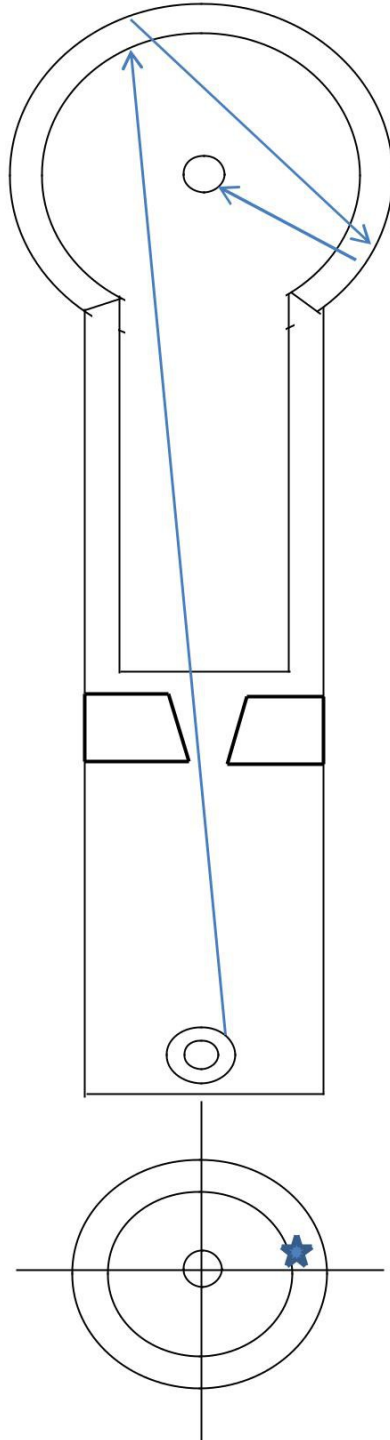

# Bahn 18:

Trockenheit / Nässe selber Schlag

Gradschlag / Bandenschlag

Bälle: Reisinger Caddy M, Mini, Laby Ball, Röhrenball für geraden Schlag.

